

# Rosette elastiche Grower a sezione rettangolare (spigoli vivi)

Tolleranze di lavorazione, caratteristiche meccaniche e norme di collaudo secondo DIN 267/26.

Spring lock washers with square ends.

DIN 127  
Tipo B

Materiale **Acciaio per molle**

**C 70**

UNI 7064

Durezza **44 ÷ 51 HRC**

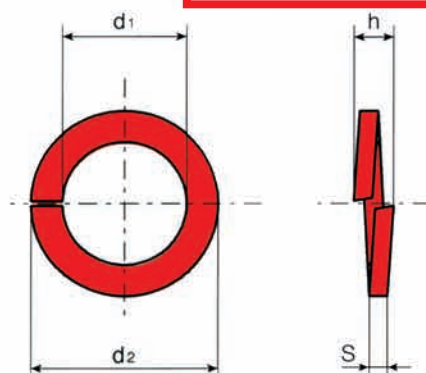

Dimensioni in mm.

Per viti Ø	d1	d2	s	h	PER 1000 PEZZI ≈ Kg
M 3	3,1	6,2	0,8	1,6	0,11
M 4	4,1	7,6	0,9	1,8	0,18
M 5	5,1	9,2	1,2	2,4	0,36
M 6	6,1	11,8	1,6	3,2	0,83
M 7	7,1	12,8	1,6	3,2	0,93
M 8	8,1	14,8	2	4	1,60
M 10	10,2	18,1	2,2	4,4	2,53
M 12	12,2	21,1	2,5	5	3,82
M 14	14,2	24,1	3	6	6,01
M 16	16,2	27,4	3,5	7	8,91
M 18	18,2	29,4	3,5	7	9,73
M 20	20,2	33,6	4	8	15,2
M 22	22,5	35,9	4	8	16,5
M 24	24,5	40	5	10	26,2

## Note

.....

.....

.....

.....

.....

.....

.....

.....

.....

.....

- Si deve evitare di impiegare rosette con dimensioni colorate.
- Le masse, date a titolo indicativo, sono calcolate in base alla massa volumetrica di 7,85 Kg/dm<sup>3</sup>