

Golfari ad occhio circolare con foro filettato

Lifting eye nuts.

UNI 2948
DIN 582
passo grosso

Materiale **Acciaio**
C15

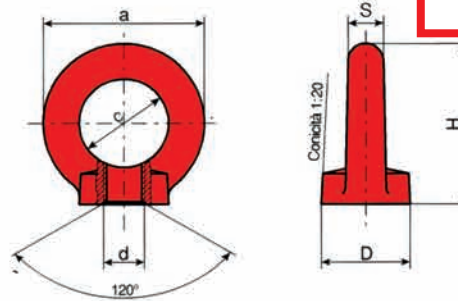

Dimensioni in mm.

d	a	c	D	H	S	Carico massimo ammissibile		PER 1000 PEZZI ≈ Kg
						Kg.	Kg.	
M 8	36	20	20	36	8	140	95	50
M 10	45	25	25	45	10	230	170	90
M 12	54	30	30	53	12	340	240	160
M 16	63	35	35	62	14	700	500	240
M 20	72	40	40	71	16	1200	830	360
M 24	90	50	50	90	20	1800	1270	720
M 30	108	60	65	109	24	3600	2600	1320
M 36	126	70	75	128	28	5100	3700	2080

- Per misure non indicate chiedere offerta.
- Le masse, date a titolo indicativo, sono calcolate in base alla massa volumica di 7,85 Kg/dm³.

Golfari ad occhio circolare con foro filettato

Lifting eye nuts.

UNI 2948
DIN 582
passo grosso

Materiale **Acciaio inox**
Classe **A2** AISI 304

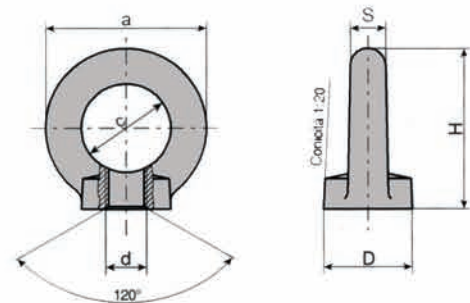

Dimensioni in mm.

d	a	c	D	H	S	Carico massimo ammissibile		PER 1000 PEZZI ≈ Kg
						Kg.	Kg.	
M 8	36	20	20	36	8	140	95	51,2
M 10	45	25	25	45	10	230	170	92,2
M 12	54	30	30	53	12	340	240	164
M 16	63	35	35	62	14	700	500	246
M 20	72	40	40	71	16	1200	830	369
M 24	90	50	50	90	20	1800	1270	738

- Per misure non indicate chiedere offerta.
- Le masse, date a titolo indicativo, sono calcolate in base alla massa volumica di 8,05 Kg/dm³.