

# Viti autoforanti a testa autosvasante piana con impronta a croce ed alette in punta

Recessed  
countersunk  
(flat) head  
self-drilling  
screws  
with wings.

Materiale **Acciaio cementato**  
**C15**  
Filettatura secondo **UNI 6947**

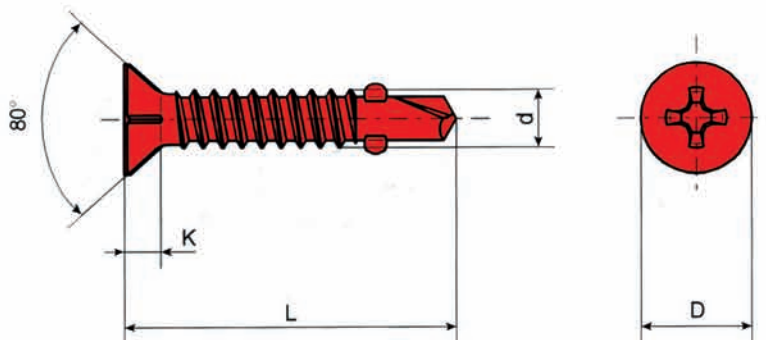

Dimensioni in mm e frazioni di pollice.

d Ø filettatura	3,5	4,2	4,8	5,5	6,3
N. ISO	6	8	10	12	14
Passo filetto	1,27	1,41	1,59	1,81	1,81
D	6,8	8,1	9,5	10,8	12,4
K	2,1	2,5	3	3,4	3,8
Spessore di foratura	0,7 ÷ 2,25	1,75 ÷ 3	1,75 ÷ 4	1,75 ÷ 4,5	2 ÷ 5
Ph N°	2	2	2	3	3

mm	Pollici				
L = 13	1/2	0,72			
16	5/8	0,88			PER 1000 PEZZI ≈ Kg.
19	3/4	1,10	1,50		
22	7/8	1,20	1,70		
25	1"	1,40	1,90	2,70	
32	1" 1/4		2,50	3,40	4,70
38	1" 1/2		3,00	4,00	5,40
45	1" 3/4			4,70	6,30 8,40
50	2"			5,20	7,00 9,30

## Note

.....

.....

.....

.....

.....

.....

.....

- Particolarmente adatte per fissare legno o materiali fibrosi su metallo; le alette allargano il foro, evitando l'avvitamento sul legno, e si staccano a contatto col metallo.
- Si deve evitare di impiegare viti con dimensioni colorate

• Le masse, date a titolo indicativo, sono calcolate in base alla massa volumica di 7,85 Kg/dm<sup>3</sup>.